

INSTRUÇÕES DE INSTALAÇÃO

Luminária de LED ANTERA SL G3

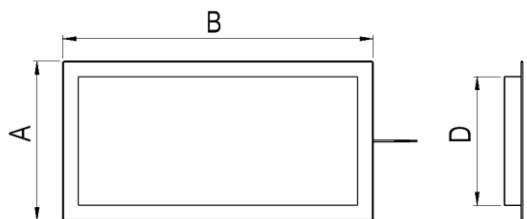

Dimensões do Produto (mm)

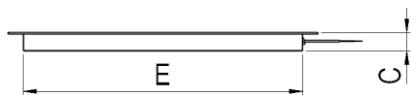

MODELO	A (mm)	B (mm)	C (mm)	D (mm)	E (mm)	NICHO (mm)
ANTERA SL G3 317x317mm	317	317	37	256	255	265x265
ANTERA SL G3 317x617mm	317	617	37	256	555	265x565
ANTERA SL G3 317x1243mm	317	1243	37	256	1181	265x1190
ANTERA SL G3 617x617mm	617	617	37	556	555	565x565

ATENÇÃO:

- Toda a instalação deverá ser feita por um profissional qualificado.
- Desligue a rede elétrica antes de instalar, inspecionar ou remover a luminária.
- Este manual de instalação poderá não apresentar todas as informações necessárias. Para maiores detalhes consulte o Apoio Técnico da Intral.
- Por questões de segurança a luminária deverá ser aterrada.

1

INSTALAÇÃO EM MODULAÇÃO PERFIL T INVERTIDO

A luminária deve ser posicionada de cima para baixo no forro e encaixada no perfil T invertido.

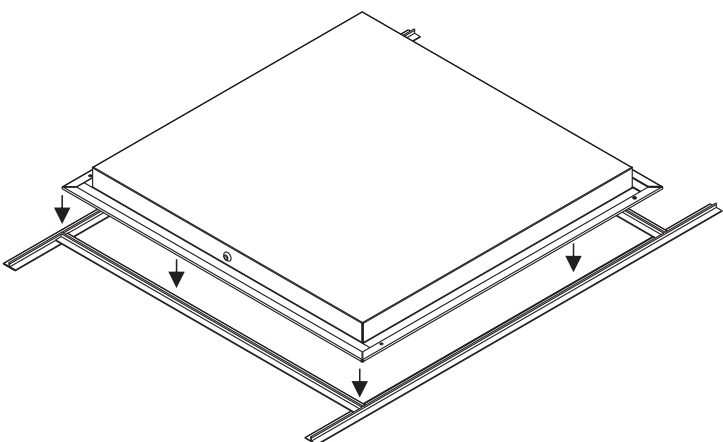

3

Encaixe a mola no furo(A) da luminária. Empurre toda a mola na direção(B). Depois puxe a mola na direção(C) até ouvir um clic.

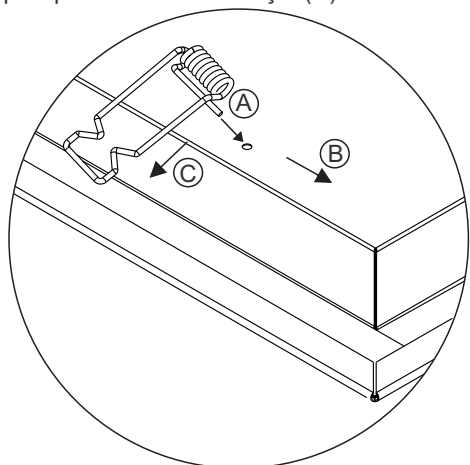

2

INSTALAÇÃO EM GESSO

Recortar o gesso nas dimensões conforme tabela. Encaixar as Molas de Pressão nos 4 furos superiores da luminária.

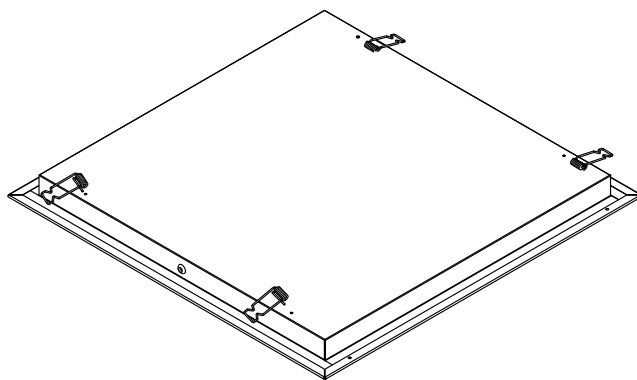

4

Conecte a luminária a rede elétrica. Após realizar a conexão elétrica, rotacione as molas e posicione a luminária no nicho.

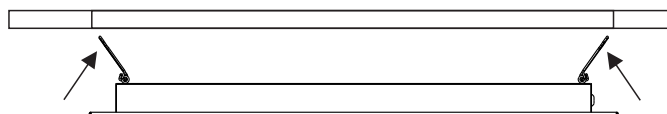

5

Este produto pode ser ligado com inversor de emergência. Consulte as instruções para detalhes da instalação.



A Intral S.A. garante ao consumidor que a luminária de LED Antera SL está coberta contra defeitos de fabricação por um período de 3 anos.

Essa garantia é válida para luminárias instaladas de forma adequada e em condições normais de uso.

Verifique as condições gerais de garantia em www.intral.com.br